



HATSAN
SİLAH SANAYİ

Ciddi. Sağlam. Etkili.



AT44 & AT44-10 Serisi Tüplü Havalı Tüfek

KULLANIM KILAVUZU

TÜFEĞİNİZİ KULLANMADAN ÖNCE BU KULLANIM KILAVUZUNU OKUYUNUZ

HATSAN AT44 / AT44-10 serisi tüplü havalı tüfeği seçtiğiniz için teşekkür ederiz. Tüfeğinizi daima dikkatli ve güvenli bir şekilde kullanınız. **Tüfeğinizi kullanmaya başlamadan önce bu kılavuzu tamamen okuyunuz.** Tüfeğin doğru ve güvenli bir şekilde kullanılmamasından doğabilecek her türlü zarar tamamen kullanıcının sorumluluğundadır. Tüfeğiniz kullanım kolaylığı, daha iyi hassasiyet ve atış memnuniyeti sağlayan bir çok özellik ile donatılmıştır.

- 11mm ve 22mm dürbün ayaklarına uygun dürbün kanalı
- Komple meneviş kaplama
- Ayarlanabilir dipçik tabanı
- Hassas yiv-set çekilmiş namlu
- Manüel ve otomatik emniyet sistemi
- Monte-Carlo yanaklı sentetik, delikli sentetik veya ağaç kundak.
- Ayarlanabilir gez ve arpacık
- İstinat ve tetik çekme yükü ayarlı 2 kademeli ayarlanabilir tetik sistemi
- Yedek tüp kullanımına olanak veren sökülebilir tüp sistemi
- Tüpün içindeki hava basıncını izlenilmesine olanak sağlayan manometre
- Tüp doldurma adaptörü & tüp boşaltma adaptörü
- 10 atışlı şarjör (sadece AT44-10 seri modellerde)

Uyarı!

1. **HATSAN AT44 / AT44-10 tüplü havalı tüfekleri yüksek basınçlı sıkıştırılmış hava içerir ve bu tüfeğin demontesi yetkili tüfek tamircileri tarafından yapılmalıdır. Tüpün sökülüp veya değiştirilmesi dışında tüfeğinizi sökmeyiniz. Tüp sökülmüş vaziyette veya tüp tamamen boş iken atış yapmayınız. Aksi takdirde kendinizin ve başkalarının ciddi yaralanma ve hatta ölümlerine sebebiyet verebilirsiniz; ayrıca tüfeğiniz hasar görebilir. Hava tüpünü tamamen boşaltmadan tüp kapağını veya manometreyi sökmeye çalışmayınız. Aksi takdirde tüpün içerisindeki basınçlı hava nedeniyle ciddi yaralanma, ölüm ve diğer maddi/manevi hasarlara yol açabilirsiniz.**
2. **Tüfeğinizde sadece fabrika üretimi ve iyi kaliteli saçmalar kullanınız.**
3. **HATSAN AT44 / AT44-10 serisi tüplü havalı tüfekler SADECE KURU HAVA ile doldurulmalıdır. Herhangi başka bir gaz veya gaz kombinasyonu kesinlikle doldurmayınız. Tüfek dalğıç tüpüyle, uygun bir hava kompresörü ile veya tüplü tüfek el pompası ile doldurabilir. MAKSİMUM ÇALIŞMA BASINCI: 200 BAR. ÖNERİLEN DOLUM BASINCI: 190 BAR**

GENEL TALİMATLAR

AT44 & AT44-10 serisi tüplü tüfeklerde gez ve arpacık mevcuttur. İsteğinize göre dürbün diğer optik hedeflenme araçlarının tüfeğe takılması mümkündür.

Tüfeğinizi kullanmaya başlamadan önce tam dolu olup olmadığını kontrol ediniz ve aşağıdaki temel güvenlik kurallarına uyunuz:

Temel Güvenlik Kuralları:

1. Tüfeğiniz her zaman doluymuş gibi hareket edin.
2. Tüfek boş olsa bile tüfeği hiç kimseye doğrultmayın veya başkasının tüfeği size doğrultmasına izin vermeyin.
3. Tüfeğinizi namlusunu daima güvenli bir yöne doğrultarak taşıyınız.
4. Atış yapmadan önce hedefinizden ve hedefin arkasında ne olduğundan emin olunuz.
5. Dolu bir tüfeği hiç bir zaman ortalık yerde bırakmayınız.
6. Saçmanın sekmesine sebep olacak hedeflere atış yapmayınız.
7. Tüpü doldururken ve tüfeğinizi kullanırken gerekli güvenlik tedbirlerini alınız. Bu işlemler esnasında gerekli göz ve kulak koruması kullanılmalı zorunludur.
8. Emniyet kapalıyken tüfeğin düşmesi veya çarpması gibi durumlarda, tüfek atış yapabilir. Atış yapılmadığı zamanlarda emniyetin devamlı açık pozisyonunda tutulması gerekir.

I. SPESİFİKASYONLAR

AT44 serisi

AT44 tek atışlı, manüel doldurmalı, pünomatik tüplü bir havali tüfektir.
4.5mm (.177kal), 5.5mm (.22kal) ve 6.35mm (.25kal) kalibrelerde mevcuttur.

Namlu Boyu	495mm / 19.4"
Toplam Boy	1000mm / 39.4"
Ağırlık	3.3kg / 7.3lbs
Maksimum basınç	200 Bar

Tam dolu bir tüplü ile atış sayısı:

1. 4.5mm (.177kal) kalibrede 50 etkili atış. Tüp tam olarak boşalana kadar toplam 90 atış.
 2. 5.5mm (.22kal) kalibrede 50 etkili atış. Tüp tam olarak boşalana kadar toplam 80 atış.
 3. 6.35mm (.25kal) kalibrede 50 etkili atış. Tüp tam olarak boşalana kadar toplam 80 atış.
- *Yukarıdaki atış sayılarını tüfeğinizle beraber gelen tüp ile olan kullanılabilir ve istikrarlı yaklaşık atış sayılarını belirtir.

Maksimum Namlu Çıkış Hızı:

- 4.5mm (.177kal) kalibrede 1070fps (325m/s)
5.5mm (.22kal) kalibrede 970fps (295m/s).
6.35mm (.25kal) kalibrede 670fps (204m/s).

*Yukarıdaki hız değerleri herhangi bir enerji ve hız kısıtlaması olmayan ülkelerde olan maksimum hız değerleridir ve bu değerler tüpün en etkili basıncında ölçülmüştür. Tüpün içindeki basınç düştükçe bu hız değerleri de düşecektir. Bu hız değerleri atış yapılan ortamın iklimine, kullanılan saçmanın kalitesine, ağırlığına ve geometrisine göre farklılıklar gösterebilir.

AT44-10 serisi

AT44-10 serisi 10 atışlı, şarjöre manüel doldurmalı, pünomatik tüplü bir havali tüfektir.
4.5mm (.177kal) ve 5.5mm (.22kal) kalibrelerde mevcuttur.

Namlu Boyu	495mm / 19.4"
Toplam Boy	1000mm / 39.4"
Ağırlık	3.3kg / 7.3lbs
Maksimum basınç	200 Bar

Tam dolu bir tüplü ile atış sayısı:

- 4.5mm (.177kal) kalibrede 50 etkili atış. Tüp tam olarak boşalana kadar toplam 90 atış.
5.5mm (.22kal) kalibrede 50 etkili atış. Tüp tam olarak boşalana kadar toplam 80 atış.

Maksimum Namlu Çıkış Hızı:

- 4.5mm (.177kal) kalibrede 1070fps (325m/s)
5.5mm (.22kal) kalibrede 970fps (295m/s).

*Yukarıdaki hız değerleri herhangi bir enerji ve hız kısıtlaması olmayan ülkelerde olan maksimum hız değerleridir ve bu değerler tüpün en etkili basıncında ölçülmüştür. Tüpün içindeki basınç düştükçe bu hız değerleri de düşecektir. Bu hız değerleri atış yapılan ortamın iklimine, kullanılan saçmanın kalitesine, ağırlığına ve geometrisine göre farklılıklar gösterebilir.

II. TÜFEĞİN TEMEL PARÇALARI

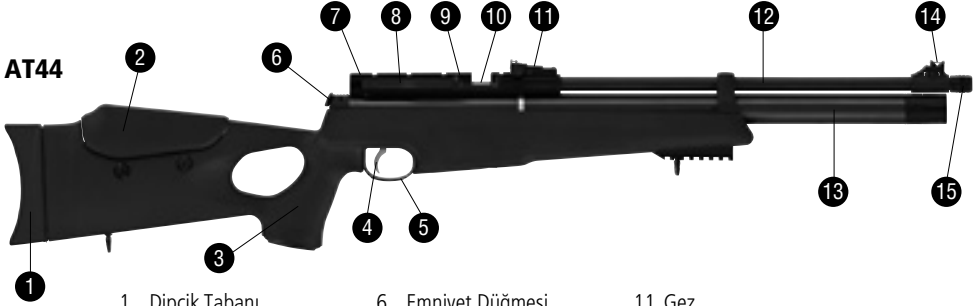

- | | | |
|--------------------|--------------------------|----------------|
| 1. Dipçik Tabanı | 6. Emniyet Düğmesi | 11. Gez |
| 2. Kundak | 7. Dürbün Rayı | 12. Namlu |
| 3. Kabza | 8. Kurma Kolu | 13. Hava Tüpü |
| 4. Tetik | 9. Gövde | 14. Arpacık |
| 5. Tetik Korkuluğu | 10. Saçma Yükleme Yuvası | 15. Namlu Ağzı |

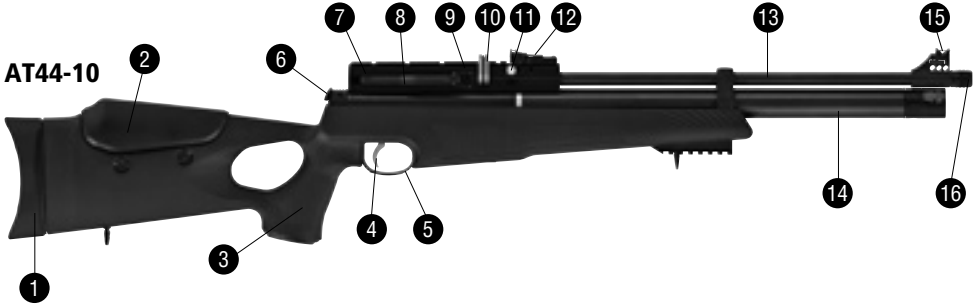

- | | | | |
|------------------|--------------------|------------------------------|----------------|
| 1. Dipçik Tabanı | 5. Tetik Korkuluğu | 9. Gövde | 13. Namlu |
| 2. Kundak | 6. Emniyet Düğmesi | 10. 10-Atış Şarjörü | 14. Hava Tüpü |
| 3. Kabza | 7. Dürbün Rayı | 11. Şarjör Kilitleme Düğmesi | 15. Arpacık |
| 4. Tetik | 8. Kurma Kolu | 12. Gez | 16. Namlu Ağzı |

III. MANÜEL EMNİYET SİSTEMİ

Emniyet düğmesi manüel olarak açık veya kapalı konuma getirilebilir.

- Emniyeti **"açık"** konuma getirmek için, emniyet düğmesini geriye doğru çekiniz. Bu pozisyonda tetik görevini yerine getirmez ve tüfek atış yapmaz. (Şekil1)
- Emniyeti **"kapalı"** konuma getirmek için, emniyet düğmesini ilere doğru itiniz. Bu pozisyonda tetik görevini yerine getirir ve tüfek atışa hazırdır. (Şekil2)

UYARI: Atışa tam hazır olana dek emniyeti "açık" pozisyonda tutunuz. Emniyet kapalıyken tüfeğin düşmesi veya çarpması gibi durumlarda, tüfek atış yapabilir. Atış yapılmadığı zamanlarda emniyetin devamlı açık pozisyonda tutulması gerekir. (Şekil 1)

IV. OTOMATİK EMNİYET SİSTEMİ

Bu havali tüfekte otomatik emniyet sistemi vardır. Tüfeği kurmak için kurma kolu geriye doğru çekilirken emniyet düğmesi **"açık"** konumuna kendiliğinden geçer. Otomatik emniyet sistemi sayesinde tüfek kurulu iken tetiğin kazara çekilip hasar ve yaralanmalara yol açabilecek tüfeğin kazara atış yapması önlenmiş olur.

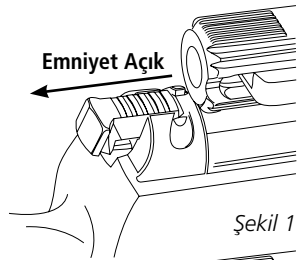

Şekil 1

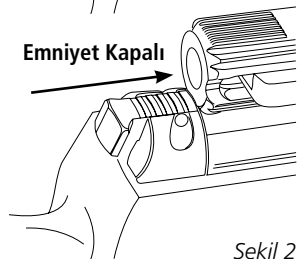

Şekil 2

V. QUATTRO TETİK SİSTEMİ

Bu havalı tüfek tetik istinat ve tetik çekme yükü ayarlanabilen Quattro tetik sistemine sahiptir.

- Tetik çekme yükünü azaltmak için Vida #1'i saat yönüne, çoğaltmak için ise saat yönünün aksine çeviriniz. (Şekil.3)
- Tetik istinatını azaltmak için Vida #2'yi saat yönüne, çoğaltmak için ise saat yönünün aksine çeviriniz. (Şekil.3)
- Vida #3 tetiği birinci kademenin sonuna getirmek için gereken tetik çekme yükü ayarı içindir. Vida #3 saat yönüne döndürüldüğünde bu yük artar, saat yönünün tersine döndürüldüğünde ise bu yük azalır.

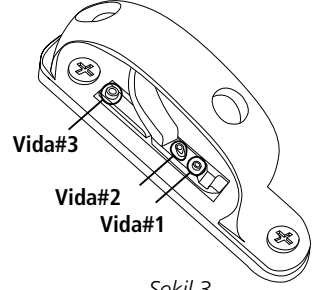

Şekil 3

VI. MİKRO AYARLANABİLİR GEZ VE ARPAÇIK

Mikro ayarlanabilir gez sayesinde hedef vuruş noktası 'yükseklik' ve 'sağ-sol' ayarı yapılabilir. Mikro ayarlanabilir gez 0,1mm'lik adımlar ile ayarlanır ve bu 10 metredeki bir hedefte 1mm'lik bir sapma oluşturur.

- Saçma hedefin soluna vuruyorsa sağ-sol ayar tamburasını saat yönünde çeviriniz. (Şekil 4)
- Saçma hedefin sağına vuruyorsa sağ-sol ayar tamburasını saat yönünün tersine çeviriniz. (Şekil 4)

Gez yükseklik ayarı

- Saçma hedefin yukarisına vuruyorsa yükseklik ayar tamburasını saat yönünde çeviriniz. (Şekil 4)
- Saçma hedefin aşağısına vuruyorsa yükseklik ayar tamburasını saat yönünün tersine çeviriniz. (Şekil 4)

Arpacık yükseklik ayarı

- Ayarlanabilir arpacık sayesinde daha fazla yükseklik ayarı yapılabilir.
- Saçma hedefin yukarisına vuruyorsa yükseklik ayar tamburasını saat yönünde çeviriniz. (Şekil. 5)
- Saçma hedefin aşağısına vuruyorsa yükseklik ayar tamburasını saat yönünün tersine çeviriniz. (Şekil. 5)

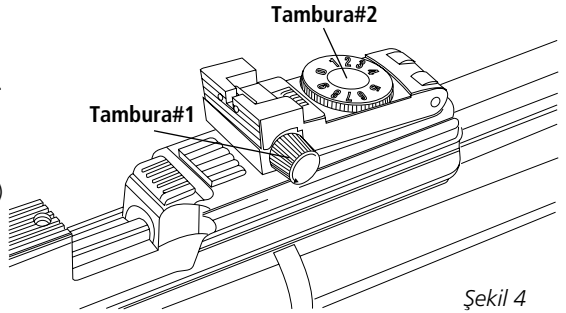

Şekil 4

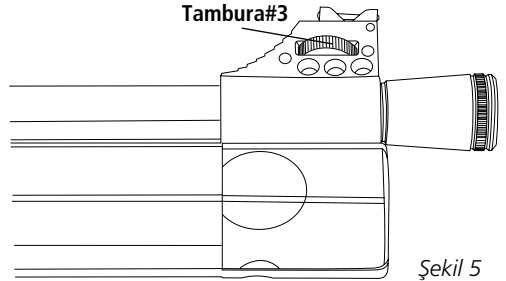

Şekil 5

VI. TÜFEĞİN KULLANIMI

Uyarı!

1. Tüfeğinize hava doldurmadan önce emniyetin açık pozisyonda olduğundan, tüfeğin boş olduğundan, namlu içinde saçma olmadığından ve şarjörün tüfeğe takılı olmadığından emin olunuz. Tüfeğinizin havası tamamen boş ise tüfeği kurulu pozisyonda ve kurma kolu gerideyken (açıkken) doldurunuz..
2. Tüfeğinize hava doldurmadan önce gerekli güvenlik tedbirlerini alınız. Hava dolum işlemi esnasında gerekli koruyucu gözlük ve kulak koruması kullanılması zorunludur.
3. Hava dolumu işlemi esnasında hava tüpünün içindeki basınç; hava pompasının veya hava doldurma aparatının üzerindeki manometreden takip edilmelidir. Hava tüpünün üzerindeki manometreye hava dolumu esnasında bakmayınız.

Hava Dolumu: Doldurma aparatını basınçlı hava kompresörünün hortumuna takınız. Basınçlı hava kompresörünün da basınç gösterir manometresi olmalıdır. Doldurma aparatının ve borunun üzerindeki hava doldurma deliğinin temiz olduğunda emin olun ve doldurma aparatının ucunu bu deliğe sokun. Hava tüpünü bu kullanma kılavuzunda önceden bahsedilen basınca kadar doldurun. Maksimum dolum basıncını kesinlikle geçmeyin. Aksi takdirde tüfeğinizin parçaları hasar görebilir ve tüfeğin namlu çıkışı hızı düşer. Tüfeğinizi dalgıç tüpüyle dolduruyorsanız, doldurma işlemini yavaş bir şekilde yapınız ki açığa çıkan ısı tüfeğinizin parçalarına zarar vermesin.

* Doldurma aparatını dolum deliğinden çıkartmadan önce hortumun üzerinde bulunan akıtma vanasını yavaş bir şekilde gevşetiniz.

Tüfeğinize ayrıca yedek hava tüpü de takabilirsiniz. Bunu yapmak için ilk olarak tüfeğin üzerindeki hava tüpünü saat yönünün aksi yönüne doğru çevirip çıkartınız. Sonra ise yedek hava tüpünü tüfeğe yerleştirip tüpü saat yönünde çevirip sıkınız.

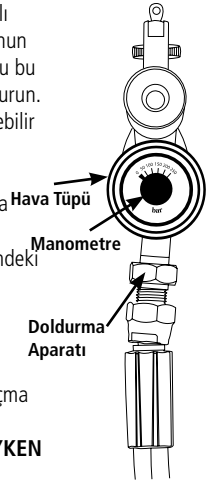

Tek Atışlı Versiyonda Tüfeğin Yüklenmesi ve Atışı (AT44 serisi):

1. Kurma kolunu geriye doğru tam olarak çekip kilitleyin ve saçma koyma kapısına tek bir saçma koyunuz. (Şekil. 6)

BU İŞLEM TETİĞİ VE MEKANİZMAYI KURULU DURUMA GETİRİR. BU DURUMDAYKEN EMNİYET KAPATILIR VE TETİK ÇEKİLİRSE TÜFEK ATIŞ YAPACAKTIR.

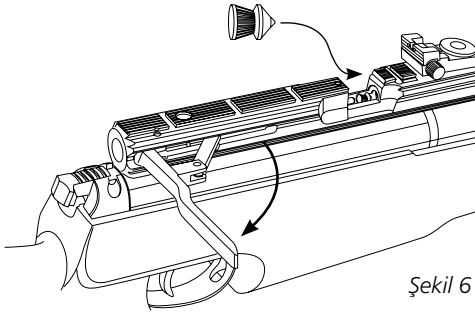

Şekil 6

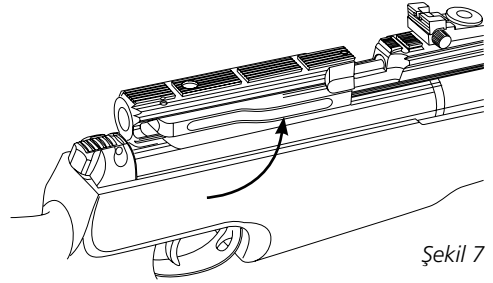

Şekil 7

2. Kurma kolunu kapatınız. (Şekil.7)

ATIŞA TAM OLARAK HAZIR OLANA DEK KURMA KOLUNU KAPATMAYINIZ.

ATIŞ YAPMADAN ÖNCE KURMA KOLUNUN TAM OLARAK KAPATTIĞINIZDAN EMİN OLUNUZ, ZİRA KURMA KOLU TAM OLARAK KAPATILMAZSA TÜFEĞİNİZİN PERFORMANSI DÜŞECEKTİR.

3. Gez & Arpacık veya diğer optik nişan alma aygıtlarıyla nişan alınız, emniyeti kapatınız ve atışa hazır olunuz.
4. Tetiği yavaşça çekiniz ve tüfek atış yapacaktır.
5. Diğer atışlar için yukarıdaki işlemleri tekrarlayınız.

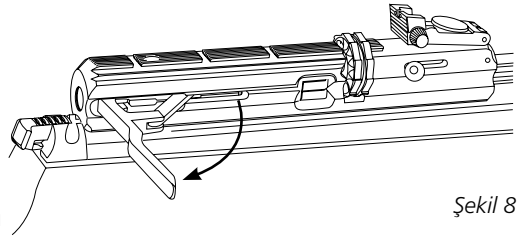

Şekil 8

10 Atışlı Versiyonda Tüfeğin Yüklenmesi ve Atışı (AT44-10 serisi):

1. Şarjörün ön yüzü şişkin yapılmıştır ve tüfeğe sadece tek bir yönde takılabilir. Tüfeğin arkasından bakıldığında şarjör saat yönünde döner.
2. Şarjörü sökmek için, kurma kolunu geriye çekip kilitleyin. Şarjör kilitleme düğmesini ileriye doğru bastırıp şarjörü sağa doğru çekip çıkartın. (Şekil. 8 & Şekil. 9).

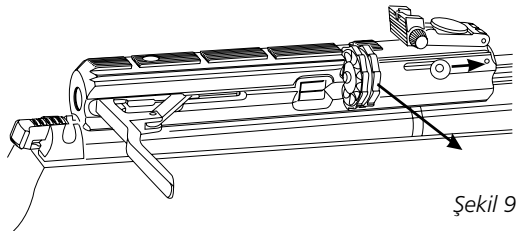

Şekil 9

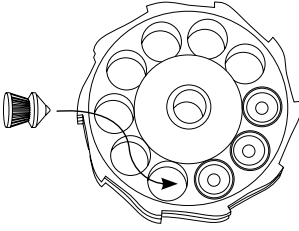

Şekil 10

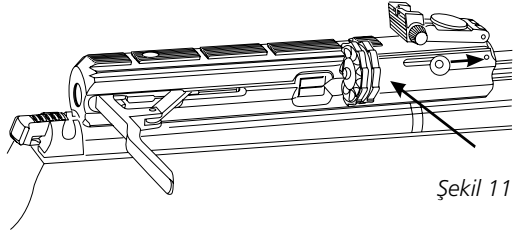

Şekil 11

BU İŞLEM TETİĞİ VE MEKANİZMAYI KURULU DURUMA GETİRİR. BU DURUMDAYKEN EMNİYET KAPATILIR VE TETİK ÇEKİLİRSE TÜFEK ATIŞ YAPACAKTIR.

3. Şarjörün arka kısmından ön kısmına doğru saçmaları şarjöre yerleştirin. (Şekil. 10) En fazla 10 adet saçma doldurabilirsiniz. (Şekil.10). Saçmaların burun kısımlarını şarjörün içerisindeki O-ringden geçtiğinden ve saçmaların arka kısımlarının şarjörün arka yüzeyiyle aynı veya daha alt seviyede olduğundan emin olunuz.

4. Şarjör kilitleme düğmesini ileriye doğru bastırıp dolu şarjörü tüfeğe geri takın. Sonra şarjör kilitleme düğmesini serbest bırakın ve şarjöre kilitlemesini sağlayın. (Şekil.11)

Eğer gerekirse şarjörü stopu devreye girene dek şarjörü saat yönünün tersine döndürün.

5. Kurma kolunu kapatın. (Şekil.12)

ATIŞA TAM OLARAK HAZIR OLANA DEK KURMA KOLUNU KAPATMAYINIZ. ATIŞ YAPMADAN ÖNCE KURMA KOLUNUN TAM OLARAK KAPATTIĞINIZDAN EMİN OLUNUZ, ZİRA KURMA KOLU TAM OLARAK KAPATILMAZSA TÜFEĞİNİZİN PERFORMANSI DÜŞECEKTİR.

6. Gez & Arpacık veya diğer optik nişan alma aygıtlarıyla nişan alınız, emniyeti kapatınız ve atışa hazır olunuz.

7. Tetiği yavaşça çekiniz ve tüfek atış yapacaktır.

8. Tüfeği tekrar yüklemek için, kurma kolunu tam olarak geriye çekiniz ve kapatınız. Bu işlem şarjördeki bir sonraki saçmayı namlu ile hizalar. Daha sonra yukarıdaki 6. ve 7. maddeleri tekrarlayınız.

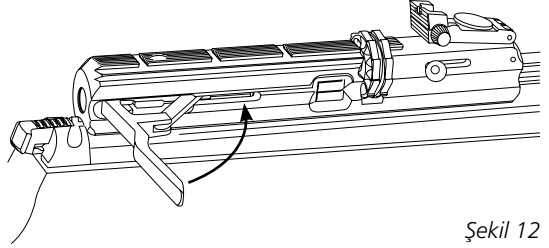

Şekil 12

Not: Saçmalar kullanılıp şarjör döndükçe, şarjörün boş yuvaları görünür hale gelecektir. İsteğiniz doğrultusunda bu boş yuvalar şarjörü sökmeye gerek olmadan manuel olarak yeni saçmalar ile doldurulabilir.

Not: Tüfeğinizde namlunun içindeki saçmayı atmadan, tüfeği yeniden kurup bir sonraki saçmayı namlu içine yüklenmesini önleyici bir sistem vardır. Bu sistem sayesinde namlu içerisindeki saçmayı atmadan tüfeğinizi tekrar kurup başka saçmayı namlu içine yükleyemezsiniz. Bu sistem tüfeğinizin hasar verecek bir durum oluşturacak olan namlu içine birden fazla saçma yüklenmesini önler.

Dipçik Tabanı Ayarı:

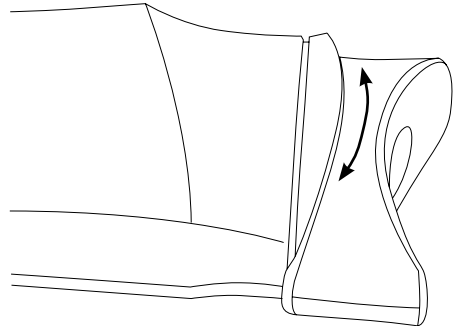
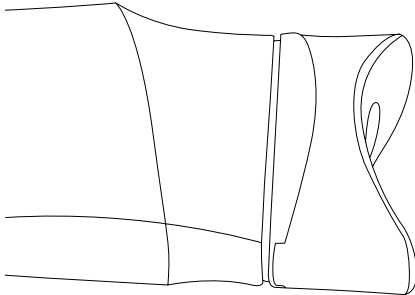

Dipçik tabanı yüksekliği ayarlanabilir. Dipçik tabanı bu ayar ile kundak üzerinde aynı zamanda hafif bir şekilde rotasyon hareketi yapar ve bu sayede sizin için en uygun dipçik tabanı yüksekliği ve açısını elde edebilirsiniz. Dipçik tabanını ayarlamak için, dipçik tabanının içerisindeki civatayı uygun bir alyan anahtar yardımıyla gevşetin. Sonra isteğinize göre dipçik tabanının yükseltin veya alçaltın ve istediğiniz pozisyonda civatayı yeniden sıkın.

VII. TÜFEĞİNİZİN BAKIMI

Uyarı!

Havalı tüfeğiniz yüksek basınçlı sıkıştırılmış hava içerir.

Hava tüpünün dolumu veya değişmesi durumları haricinde bu tüfeği hiç bir zaman sökmeyiniz. Hava tüpü çıkartılmış veya tamamen boş olduğu durumlarda tüfeğinizle atış yapmayınız. Aksi takdirde ciddi yaralanma, ölüm ve diğer maddi/manevi hasarlara yol açabilirsiniz. Namlu içini hiç bir zaman yağlamayınız. Aksi takdirde tüfeğin hassasiyeti ve gruplaması bozulabilir.

Tüfeğinizin aşağıdaki parçalarını mineral bazlı bir yağ ile ara sıra hafifçe yağlayınız:

- Tetik mekanizması
- Saçma indeksleme çubuğu
- Kurma kolunun sürtünen yüzeyi
- Şarjör piminin arka kısmı ve şarjör kilitleme düğmesi
- Şarjör eksen deliği ve dış O-ring

TÜFEĞİNİZİ AŞIRI YAĞLAMAYINIZ!

- Bir harbi ve bez parçası yardımıyla namlunun içini her 500 atışta bir temizlemeniz önerilir. Namlu içini hiç bir zaman yağlamayınız.
- Tüfeğin yağlanmadan veya temizlenmeden önce boş ve kurulmamış olması gerekmektedir.
- Tüfeğinizin ve namlusunun temiz olduğundan her zaman emin olunuz.
- Tüfeğinizin iç mekanizmasına su, kum, çamur gibi maddeler girerse tüfeğinizi kullanmayınız ve komple temizlik yapılması için bir tüfek tamircisine götürünüz.
- Tüfeğinizi temiz ve düzgün çalışır durumda tutmamanız durumunda tehlikeli durumlar ortaya çıkabilir.

Doldurma Aparatı O-Ring Değişimi

Belirli bir süre sonunda doldurma aparatının O-Ring'lerinin değiştirilmesi gerekecektir. Doldurma aparatından duyulabilir bir şekilde hava kaçırırsa veya doldurma aparatı delikten fırlıyorsa doldurma aparatı O-Ring'lerinin değişmesi gerekmektedir.

Her zaman için her iki O-Ring birden değiştirilmelidir.

Şarjör O-Ring'leri Değişimi (sadece AT44–10 serisi)

Saçmaları şarjörün içinde tutan O-Ring'in yüzlerce atış sonrası değiştirilmesi gerekmektedir. Tüfeğin kurma kolunu kullanmak çok sert bir hale geldiğinde bu O-Ring'in değişmesi gerekmektedir. O-Ring'i yerine tekrar oturtmak da bu sertliği ortadan kaldıracaktır.

Yeni O-Ring'i şarjöre takmadan önce çok hafif bir şekilde yağlayınız.

GÜVENLİK UYARILARI

- Bu havalı tüfek kurulduğunda, saçma yüklendiğinde, emniyet kapatıldığında ve tetik çekildiğinde atış yapacaktır.
- Havalı tüfekler ve havalı tabancalar oyuncak değildir. Yetişkinlerin gözetimi ve kontrolü olmadan çocukların tek başına kullanmalarına kesinlikle izin vermeyiniz. Hatalı, dikkatsiz ve ihmalkâr kullanım ciddi yaralanma ve ölümlere yol açabilir.
- Havalı tüfeğinizi kullanmaya başlamadan önce nasıl çalıştığını ve gerekli emniyet tedbirlerinin neler olduğunu öğreniniz.
- **HER ZAMAN KORUYUCU GÖZLÜK VE KULAKLIK KULLANINIZ VE ETRAFINIZDAKİLERİN DE AYNI**

ŞEKİLDE KORUYUCU GÖZLÜK VE KULAKLIK KULLANMALARINI SAĞLAYINIZ. Bu talimata uyulmaması göz yaralanmalarına ve kalıcı işitme kaybına yol açabilir.

- Tüfek boş olsa bile atış yapmaya niyetiniz olmayan hiçbir şeye tüfeğinizi doğrultmayınız. Tüfeğin namlusunu her zaman güvenli bir yöne doğru tutunuz.
- Hiçbir zaman tüfeğinizi namlusundan tutup kendinize doğrultmayınız veya namlusundan tutarak kendinize doğru çekmeyiniz.
- Her zaman güvenli hedeflere nişan alınız. Nişan aldığınız hedefin başka nesnelere gizlemediğinden emin olunuz.
- Kazara yaralanma veya hasara sebebiyet vermemek için; hedefi vuramamanız durumunda saçmanın nereye gidebileceğini her zaman göz önünde bulundurunuz. Unutmayın ki vereceğiniz bütün zarar, ziyan, yaralanma ve ölümlerden tüfek değil siz sorumlusunuz.
- Atış yapmadan önce hedefinizden emin olunuz ve hiçbir zaman seslere atış yapmayınız.
- Atış yaparken her zaman güvenli bir atış alanınız olduğundan, saçmanın yol alacağı hedef ile sizin aranızdaki bölgenin güvenli olduğundan ve saçmanın hedefe vurduğunda hedefin üzerine saplanıp duracağından emin olunuz. Saçma hedefi delip geçerse hedefin arkasındaki kişilere veya nesnelere zarar verebilirsiniz ve ciddi yaralanma/ölüm ve hasarlara yol açabilirsiniz. Hedefinizin arkasındaki bölgenin güvenli olması zorunludur. Eğer hedefinizin arkası güvenli değilse ateş etmeyiniz.
- Saçmaların sekmesine ve sapmasına sebebiyet verecek hedeflere ve suya hiçbir zaman atış yapmayınız.
- Yüksek gerilim hatları, trafolar ve bunun gibi riskli yerlere atış yapmayınız. Ormanlık bölgelerde atış yaparken ekstra dikkatli olunuz çünkü bitki örtüsü ve ağaçlar yüzünden görüş alanınız daha az olacaktır.
- Atış yapmayacaksanız tüfeğe hiçbir zaman saçma koymayınız.
- Tüfeğinizi taşıırken, saçma yüklerken ve kurarken parmaklarınızı (veya diğer uzuvlarınızı) tetikten ve namlu ucundan uzak tutunuz.
- Dolu veya kurulu bir tüfekle yürümeyiniz, koşmayınız ve zıplamayınız. Dolu veya kurulu bir tüfeği arabanızda, evinizde, halka açık bir yerde, vs bulundurmayınız. Dolu veya kurulu bir tüfekle ağaca tırmanmayın veya çitlerin üzerinden atlamayın. Böyle bir durumda ilk olarak tüfeği boşaltın. Sonra tüfeği ya arkadaşınıza verip çiti geçin veya tüfeği çitin diğer tarafına koyun ve kendiniz sonra geçin (tüfek üzerinizdeyken geçmeye çalışmayın).
- Tüfeğinizi taşıırken tüfeğin boş ve emniyetinin açık olduğundan emin olunuz.
- Tüfeğiniz dolu olmasa bile her zaman emniyeti **AÇIK** pozisyonda tutunuz.
- Tüfeğinizi dolu bir şekilde muhafaza etmeyiniz ve ortalık yerde bırakmayınız.
- Tüfeği bir başkasından veya muhafaza ettiğiniz yerden alırken tüfeğin dolu olmadığını ve emniyetinin açık olduğunu daima kontrol ediniz.
- Tüfeği ve saçmaları çocukların ulaşamayacakları yerde muhafaza ediniz. Havalı tüfeği ve saçmaları farklı yerlerde muhafaza ediniz ve bu muhafaza yerlerini kilitleyiniz.
- Tüfeğinizi sökmeyiniz ve tüfeğin parçalarında değişiklik yapmaya çalışmayınız. Bakım ve servis ihtiyaçları için yetkili servis ile iletişime geçiniz. Havalı tüfekler yüksek basınçlı yay veya yüksek basınçlı hava ihtiva ederler ve yetkili olmayan kişiler tarafından sökülme veya tamir edilme denemeleri ciddi yaralanma, ölüm ve maddi/manevi hasarlara yol açabilir.
- Her zaman tüfeğiniz doluymuş gibi hareket edin ve önlem alın.
- Tüfeğin yanlış, hatalı, dikkatsiz ve kötü niyetli kullanımından doğabilecek tüm yaralanma ve hasarlardan tamamen kullanıcı sorumludur. Unutmayın ki vereceğiniz bütün zarar, ziyan, yaralanma ve ölümlerden tüfek değil siz sorumlusunuz.
- İlk olarak düşününün sonra ateş edin. Hiçbir mekanik emniyet sistemine tam olarak güvenmeyin. Yarı güvenli aslında güvenli değildir.
- Emniyet tedbirlerinizi her zaman alın ki kazara da olsa hiçbir şeyde ve hiçbir kimsede yaralanma / ölüm / zarar / hasar oluşmasına imkân tanınmasın. Başkalarının malına saygı duyun ve tüfeğinizle hasar vermeyin.
- Havalı silahlar alkol veya uyuşturucunun etkisi altında kullanılmamalıdır.

GARANTİ BELGESİ

Bu ürün kullanma kılavuzunda yer alan "Tüfeğin Kullanım ve Bakım Talimatları"na uygun şekilde kullanılmış, HATSAN'ın yetkili kıldığı servis elemanları dışındaki şahıslar tarafından onarım veya başka bir nedenle müdahale edilmemiş olması şartıyla, işçilik ve üretim hatalarına karşı, teslim tarihinden itibaren 1 yıl süreyle garantilidir.

Garanti kapsamında olan ürünlere uygulanan işlemler için, işçilik masrafı, parça bedeli veya başka herhangi bir isim altında ücret talep edilmeyecektir. Tamir süresi ürün servise teslim edildiğinden itibaren en fazla 3 haftadır. Ürünün garanti süresi içinde arızalanması durumunda tamirde geçen süre garanti süresine eklenecektir.

Tamir için gönderilen ürünlerin yol ve kargo masrafları kullanıcıya aittir. Satışı yapan bayi kaşesi olmayan ve ya eksik doldurulmuş belgeler geçersiz sayılır.

Bu ürünü alan kullanıcı yukarıdaki şartları kabul etmiş sayılır.

Bu bölüm satıcı bayi tarafından doldurulacaktır:

Model / Kalibre : _____

Seri Numarası : _____

Satın Alan Kişinin Adı Soyadı : _____

Satış Fatura Numarası : _____

Satış Tarihi : _____

Herhangi bir arıza durumunda ve ya yedek parça gereksiniminde firmamız bünyesinde bulunan servis istasyonuna ulaşmanız gerekmektedir.

Satışı Yapan Bayi Kaşe ve İmzası

Hatsan Silah Makine Kalıp Sanayi ve Ticaret A.Ş.

Kemalpaşa O.S.B. Mahallesi Ansızca Sanayi Sitesi No: 303

İç Kapı No:1, 35170 Kemalpaşa - İZMİR

Tel: 0 (232) 878 91 00 • Faks: 0 (232) 878 91 02

servis@hatsan.com.tr



Ciddi. Sağlam. Etkili.

HATSAN

Silah Makine Kalıp San. ve Tic. A.Ş.

Kemalpaşa O.S.B. Mahallesi Ansızca Sanayi Sitesi No: 303 İç Kapı No:1, 35170 Kemalpaşa - İZMİR

Tel: 0 (232) 878 91 00 • Faks: 0 (232) 878 91 02

www.hatsan.com.tr info@hatsan.com.tr